

<b>PRV 25/2S</b>	<b>RIDUTTORE DI PRESSIONE AD AZIONE DIRETTA</b>	<b>PN25</b>
		dal Ø1/2" al Ø1" dal DN15 al DN25

### DESCRIZIONE

La serie di riduttori di pressione ad azione diretta PRV25/2S è ideata per l'uso con vapore, aria compressa e altri gas. Questi riduttori sono utili per ridurre la pressione del vapore su impianti per lavanderie, industrie alimentari, sterilizzatori, etc.

#### • PRINCIPALI CARATTERISTICHE

Design compatto.  
Soffietto disegnato in modo speciale per lunga durata.  
Filtro incorporato.

#### • OPZIONI

Vite regolatrice in cima alla valvola.

#### • USO

Vapore saturo e surriscaldato, aria compressa e altri fluidi compatibili con i materiali di costruzione.

#### • MODELLI DISPONIBILI

PRV25/2S – tenuta metallo-metallo per vapore.  
PRV25/2SG – tenuta morbida per vapore.  
PRW25/2S – tenuta morbida per acqua.

#### • CONNESSIONI

Filizzate femmine ISO 7/1 Rp (BS21) o NPT.  
Flangiate DIN o flangiate ANSI.

#### • INSTALLAZIONE

Installazione orizzontale.  
È consigliato un filtro a Y a monte della valvola.  
Vedere il manuale di installazione e manutenzione.

#### • COME ORDINARE

Es.: Rid.di pressione PRV25/2S Ø 1/2" molla Gialla

DN	KVs
1/2"	1.7
3/4"	2.6
1"	3.1

MARCHIO CE (PER – Direttiva EU 97/23/EC)	
PN25	CATEGORIA
DN15 – DN25	SEP – art. 3, paragrafo 3

PRESSIONI			
PROGETTO	PN 25	PN 25	PN25
<b>COLLAUDO FREDDO</b>	38 bar	38 bar	38 bar
<b>ENTRATA</b>	MAX	17 bar	17 bar
	MIN	8,6 bar	8,6 bar
<b>USCITA</b>	MAX	8,6 bar	8,6 bar
	MIN	0,14 bar	0,14 bar
<b>MAX RAPPORTO RID.</b>	10 : 1	10 : 1	10 : 1
<b>TEMPERATURA MAX DI PROGETTO</b>			
	210°C	180°C	75°C

RANGE DI PRESSIONE				
COLORE MOLLA	BLU	GIALLA	VERDE	ROSSA
<b>RANGE</b>	0.35 – 1.7	0.14-1.7	1.4-4.0	3.5-8.6

\* Solo per il PRW; \*\* Solo per il PRV.

**N.B.** - Quando i campi delle molle si sovrappongono scegliere sempre le molle del campo inferiore per un miglior controllo e maggiore precisione.

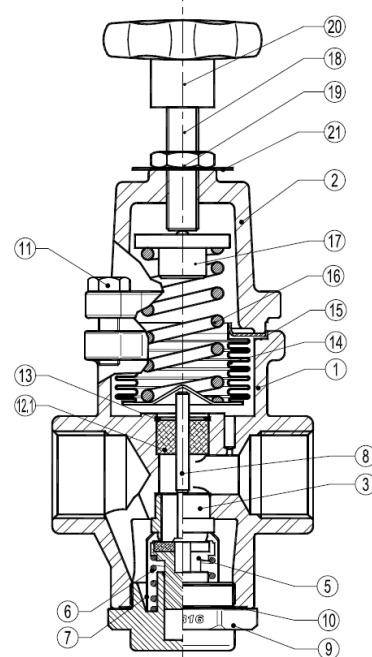

POS	DESCRIZIONE	MATERIALE
1	CORPO	P250GH / 1.0460
2	COPERCHIO	GJS400-15 / 0.7040
3*	SEDE	AISI316 / 1.4401
4	-	-
5*	STELO VALVOLA	INOX INDURITO
5.1*	O-RING	NBR
5.2*	TESTA VALVOLA	NBR
5.3*	TESTA VALVOLA	PTFE / GRAFITE
6*	MOLLA	AISI302 / 1.4300
7*	FILTRO	AISI304 / 1.4301
8	PISTONE	AISI316 / 1.4401
9	TAPPO	A105 / 1.0432
10*	GUARNIZIONE	INOX / GRAFITE
11*	VITI	ACCIAIO 8.8
12	-	-
12.1*	ANELLO GUIDA	PTFE / GRAFITE
13	ANELLO DI BLOCCO	AISI304 / 1.4301
14*	SOFFIETTO	AISI316TI / 1.4571
15*	GUARN. SOFFIETTO	INOX / GRAFITE
16*	MOLLA DI REGOLAZ.	ACCIAIO
17	FERMO MOLLA	OTTONE
18	VITE DI REGOLAZ.	AISI304 / 1.4301
19	CONTRODADO	AISI304 / 1.4301
20	MANOPOLA	PLASTICA
21	PIASTRINA	ALLUMINIO

\* PARTI DI RICAMBIO DISPONIBILI



TABELLA PORTATE							
PRESSIONE BAR		VAPORE (Kg/h)			ARIA COMPRESSA (Nm <sup>3</sup> /h-0°C-1,013 bar)		
IN	OUT	1/2"	3/4"	1"	1/2"	3/4"	1"
2	0,2	33	53	64	45	72	86
	1,2	57	87	104	77	117	140
	1,6	38	59	71	51	80	96
3	0,3	45	70	83	61	95	112
	1,2	76	116	138	103	157	186
	2,2	61	93	111	82	126	150
	2,6	46	70	83	62	95	112
4	0,4	56	87	104	76	117	140
	1	66	102	121	89	138	163
	2,5	95	145	173	128	196	234
	3,5	57	87	104	77	117	140
5	0,5	68	105	125	92	142	169
	2	91	139	166	123	188	224
	3	114	174	208	154	236	281
	4	85	130	155	115	176	209
	6	114	174	208	154	236	281
6	0,6	79	122	145	107	165	196
	2	106	162	194	143	219	262
	3	133	203	243	180	274	328
	4	120	184	219	162	248	296
7	0,7	91	139	167	123	188	225
	2	121	185	222	163	250	300
	3,5	152	232	277	205	313	374
	5	132	201	240	178	271	324
8	0,8	102	157	187	138	212	252
	2	137	210	250	185	284	338
	3,5	171	262	312	231	354	421
	5	161	247	294	217	333	397
	6	142	217	259	192	293	350
9	0,9	114	174	208	154	235	281
	2,5	133	203	242	180	274	327
	4	152	233	277	205	315	374
	5	190	291	347	257	393	468
	7	152	232	277	205	313	374
10	1	125	192	228	169	259	308
	3	146	224	266	197	302	359
	4	167	256	305	225	346	412
	6	29	320	381	282	432	514
	8	161	247	294	217	333	397

TABELLA PORTATE							
PRESSIONE BAR		VAPORE (Kg/h)			ARIA COMPRESSA (Nm <sup>3</sup> /h-0°C-1,013 bar)		
IN	OUT	1/2"	3/4"	1"	1/2"	3/4"	1"
11	1,1	136	210	249	184	284	336
	3	182	280	333	246	378	450
	6	228	350	416	308	473	562
	8	198	302	360	267	408	486
	8,6	182	279	331	246	377	447
12	1,2	148	227	270	200	306	365
	3	197	302	360	266	408	486
	6	247	378	451	333	510	609
	8	228	349	416	308	471	562
	8,6	217	332	396	293	448	535
13	1,3	159	244	291	215	329	393
	4	186	284	340	251	383	459
	6	212	325	388	286	439	524
	7	266	407	486	359	549	656
	8,6	246	378	451	332	510	609
15	1,5	182	259	321	246	350	433
	4	212	302	374	286	408	505
	6	243	345	427	328	466	576
	8	304	433	536	410	585	724
	8,6	298	426	512	402	575	691
17	1,7	205	279	333	277	377	450
	4	238	325	386	321	439	521
	6	273	372	441	369	502	595
	8	342	465	555	462	628	749
	8,6	339	449	541	458	606	730

TABELLA PORTATE			
D.P. Bar	ACQUA (m <sup>3</sup> /h)		
	DN15	DN20	DN25
1,5	2,1	3,18	3,8
2	2,4	3,67	4,38
3	2,95	4,5	5,37
4	3,4	5,2	6,2
5	3,8	5,8	6,93
6	4,16	6,36	7,6
8	4,8	7,35	8,75
12	5,8	9	10,7

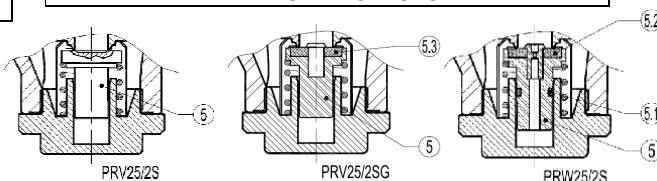
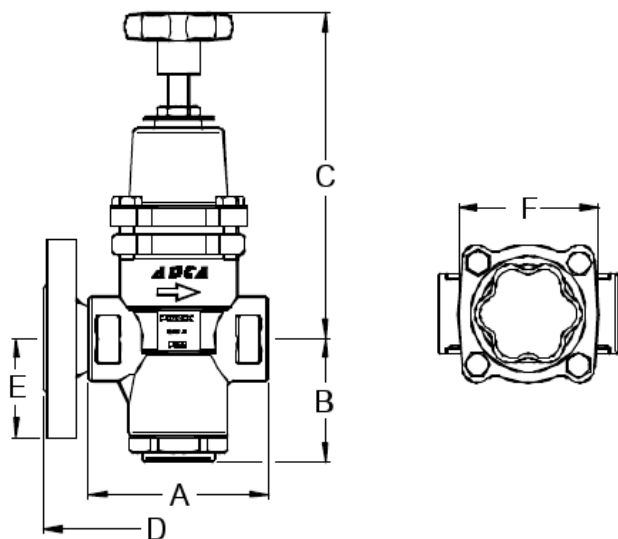

DN	CONNESSIONI FILETTATE				
	A	B	C	F	PESO
	(mm)	(mm)	(mm)	(mm)	(kg)
1/2"	90	65	175	74	2.7
3/4"	90	65	175	74	2.7
1"	100	65	175	74	3

DN	CON FLANGE		
	D	E	PESO
	(mm)	(mm)	(kg)
1/2"	150	47.5	4.2
3/4"	150	52.5	4.8
1"	160	57.5	6